

## Slovo ředitele

» čti na straně 1



## Kvalita finálního zpracování

» čti na straně 2

## Naše mzdy jsou konkurenceschopné

» čti na straně 3

## Tak on mu ten Nepál vloni nestačil...

» čti na straně 6

## Kontejnerová sestava pro Kanadu

» čti na straně 9

## Rozhovor s Pavlem Vokřálem

» více na straně 7

# Slovo ředitele

Vážení spolupracovníci,

ekonomicky jsme si v letošních prvních pěti měsících vedli velmi dobře, dokonce o malinko lépe než ve stejném období loňského roku. Pokles objednávek v průběhu dubna a května však způsobil citelné snížení obrátu firmy nyní v červnu. Tento pokles byl ale způsoben také zákazníky, kteří odložili značné množství již vyrobených nebo rozpracovaných kontejnerů na pozdější termín dodání. Toto přesouvání termínů zákazníky, a jejich tlak na dodací termín i přes pozdní schválení zakázky, nás bohužel nutí měnit pořadí vyráběných kontejnerů, což často vede k vypjatým situacím a práci ve stresu. Díky vašim zkušenostem a týmové práci se nakonec ve velké většině podaří dodat výrobek včas a za toto úsilí vám všem děkuji. Někdy však, i když je méně zakázek, se na práci přestáváme soustředit a děláme paradoxně více chyb. To se ve výsledku projeví buď jako interní neshoda nebo ještě hůře jako reklamace zákazníka. Jeden třídní výjezd dvou lidí na odstranění reklamace v Německu nás stojí cca 65 tisíc, celotýdenní i více než 95 tisíc. Mnohem závažnější je ale ztráta pověsti u zákazníka, která se při opakovaných reklamacích získává zpět velmi pomalu. Proto se v nadcházejícím období kromě jiného budeme více soustředit na řešení neshod a jejich zachycení a odstranění ještě u nás, aby zákazník vždy dostal bezvadný výrobek.

Vzhledem k dobrým hospodářským výsledkům za letošní první pololetí, přistoupilo i letos vedení společnosti k udělení finanční prémie, která Vám bude vyplacena ve mzdě za červen. Rozhodli jsme také o poskytnutí finančního daru Diakonii Vsetín

ve výši 100 tis Kč na provoz domova pro seniory a částkou 150 tis. Kč jsme podpořili také vsetínský hokejový klub. Proto můžeme sportovním fandům z řad našich zaměstnanců nově poskytnout zajímavý benefit ve formě permanentek na zápasy. Přesnější informaci dostanete včas před začátkem hokejové sezony.

I letos budeme pokračovat ve zlepšování pracovního prostředí např. výkonnějším odvětráním pracoviště tváření plechů nebo lakovny podlah, anebo ulehčením fyzické práce nákupem ohraňovacího lisu Trumpf s manipulátorem pro plechy vyšších tloušťek na pracovišti tváření plechů. Investic bude samozřejmě více a budete o nich průběžně informováni.

Přeji Vám příjemné prožití léta.

Ing. Petr Cedidla, výkonný ředitel



# Pomozte najít nového kolegu do party

Pravidla pro vyplácení odměny zaměstnancům Kovar a.s., kteří doporučí nového pracovníka na aktuálně hledanou pracovní pozici.

1. v případě, že znáte vhodného člověka, který by mohl pracovat v naší firmě na obsazované pracovní pozici, oznamte to personalistovi a předejte mu jeho kontaktní údaje,
2. aktuálně hledaná pracovní pozice: **SVÁŘEČ CO<sub>2</sub>** (základní kurz 135 1.1),

3. bude-li tento kandidát přijat, obdržíte ve mzdě za měsíc, ve kterém tento nový kolega nastoupí, **1.000 Kč** hrubého jako poděkování za vaši pomoc a
4. pokud tento nově přijatý zaměstnanec projde úspěšně zkušební lhůtou a zůstane pracovat v naší firmě, budou vám vyplaceny další **4.000 Kč** jako odměna za tuto pomoc firmě.

Petr Cedidla

## Kvalita (finálního) zpracování

Základní filozofií firmy KOVAR a.s. je odpovědný přístup k zákazníkům. Naším cílem je uspokojit jejich nejnáročnější požadavky v co nejvyšší kvalitě. Je to stejné i s námi. Také chceme, když cokoliv nakupujeme, aby měl výrobek nejenom svou deklarovanou užitnou hodnotu, ale také, aby byl hezký, bez zjevně viditelných závad a poškození. Ne nadarmo se říká, že oči kupují nebo opačně, že obal prodává.

Proto i u nás je velmi důležité, aby byl kontejner nejenom dobře zkonstruován, svařen a dokončen na montáži, ale také aby byl bezchybně povrchově upraven. Finální lak včetně střechy i spodní podlahy, stejně jako kvalitní sváry, kvalitní vnitřní zpracování apod. prodávají náš výrobek nehledě na to, že špičková povrchová úprava kontejneru má hlavně svůj technologický význam. Naše lakovna toto umí, lakuje kontejnery v dobré kvalitě povrchové úpravy, potom se ale někdy objeví malé drobnosti, oděrky, škrábance, nerovnosti zkrátka nedokonalosti povrchu, či „viditelného“ nekvalitního zpracování vnitřku kontejneru. Přehlížení těchto chyb a jejich „tutlání“, když se něco stane jak těsně před nakládkou či během ní anebo i dříve ve výrobním procesu, pak zbytečně kazí dobré jméno naší firmy. Zákazník je nespokojen a je zde reklamáce. Z pohledu kontroly kvality jde pak o zbytečně vzniklé situace, kterým jsme mohli svou odpovědnou prací

a pozorností zabránit. Ano vyrábíme technologické kontejnery, nevyrábíme auta, ale i tak k zákazníkovi musí dorazit v dobré kvalitě venkovního i vnitřního zpracování.

Mám tedy prosbu, milí kolegové a spolupracovníci. Věnujte prosím pozornost kvalitě povrchové úpravy kontejnerů a celkovému zpracování a když se něco nepovede v průběhu výroby, či na poslední chvíli poškodí, ihned to prosím řešte se svými nadřízenými. V případě potřeby i s pracovníky úseku kvality. Nepokračujte v práci na kontejneru, či jej nenechte expedovat s vědomím, že něco není v pořádku. Na chybu se stejně přijde. Když je to ale až u zákazníka, vznikají další zbytečně vysoké náklady, ale hlavně, kazí nám to celkovou reputaci. A mít dobrou pověst u zákazníků znamená mít od nich další zakázky, práci pro nás všechny.

Jeden příklad za všechny. Německý zákazník si musel najmout externí firmu, která naši chybu opravila za cenu 1.270 € (cca 32.500 Kč). Zdá se vám to hodně? Ano, ale oprava našimi pracovníky u zákazníka by stála ještě více, nehledě na „ztracený čas“, který bychom nemohli věnovat práci u nás na dalších zakázkách.

Petr Němec

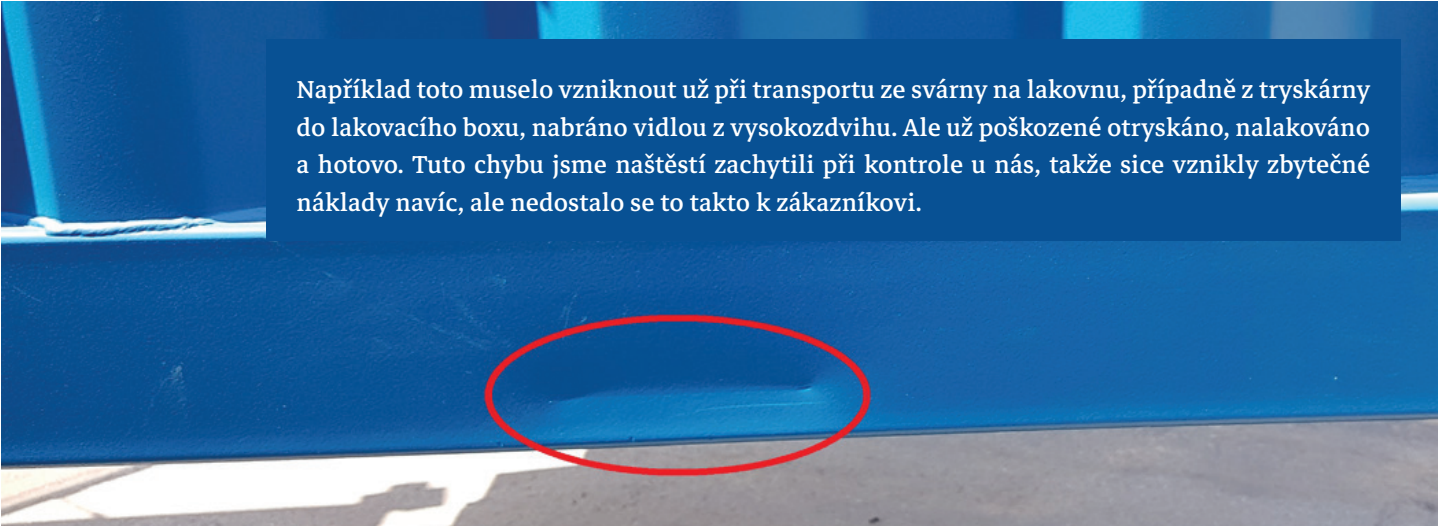

Například toto muselo vzniknout už při transportu ze svárny na lakovnu, případně z tryskárny do lakovacího boxu, nabráno vidlou z vysokozdvihu. Ale už poškozené otryskáno, nalakováno a hotovo. Tuto chybu jsme naštěstí zachytili při kontrole u nás, takže sice vznikly zbytečné náklady navíc, ale nedostalo se to takto k zákazníkovi.

# Naše mzdy jsou konkureschopné

Opět po roce se vracím k informacím o našich mzdách. Naše osobní náklady, jejichž hlavní součástí jsou mzdy, meziročně (2017-2018) narostly o rekordních 18,5 mil. Kč (+15,5%). Celofiremní průměrná hrubá mzda za rok 2018 činila 33.762 Kč (+15,2%), přičemž průměr v kraji v podnikatelské sféře byl 30.036 Kč (meziročně +9,8%). Mzdy u nás tedy rostou cca o třetinu rychleji než v kraji. Mzdový medián (střední hodnota = reálný pohled na výši mzdy) v kraji, ale činil 26.757 Kč (+10,1%), náš medián mzdy je však 31.080 Kč, to je o 16% více! Průměr v kraji celkem (podnikatelský i státní sektor) byl ve 4. Q 2018 30.744 Kč (+8,1%) – viz graf a infografika níže.

Mzdy našich výrobních dělníků vzrostly meziročně průměrně o 13,8%, technicko hospodářským pracovníkům o 4,5%. U naší profilové profese „Kovodělníci, strojírenští dělníci“ (zde i svářeči) byl v našem kraji loni průměr 29.870 Kč (meziročně +10,3%) a medián 29.298 Kč ... na naší svárně byl celkový průměr všech 30.450 Kč, samotní svářeči však měli v loňském roce průměr (celková roční mzda včetně odměn, podílů apod.) 35.868 Kč (meziročně nárůst přes 20% !!). Na montáži se průměrná měsíční mzda také vyšplhala přes třicet tisíc hrubého. Z čísel je vidět, že mzdy v naší výrobě v posledním roce výrazně rostou a převyšují průměrné mzdy dosahované v mnoha okolních firmách.

Toto všechno bylo a je možné pouze proto, že také naše výnosy, na kterých se všichni svou dobrou prací podílíme, postupně rostou a jsme tak schopni pokrýt zvýšené osobní náklady. V naší firmě, kde je práce řízena úkolem, je mzda trvale spojena s pracovním výkonem. Chceme-li si i nadále udržet trend dobrých mezd, je třeba dobře a efektivně pracovat. Cesta k udržení zdravého podílu osobních nákladů na výnosech je především ve zlepšování organizace práce na všech úsecích a v dobrém využívání fondu pracovní doby. Platí proto stále, kdo si u nás chce vydělat, má prostor.

Pavel Miča



## Průměrné hrubé měsíční mzdy v krajích ČR ve 4. čtvrtletí 2018

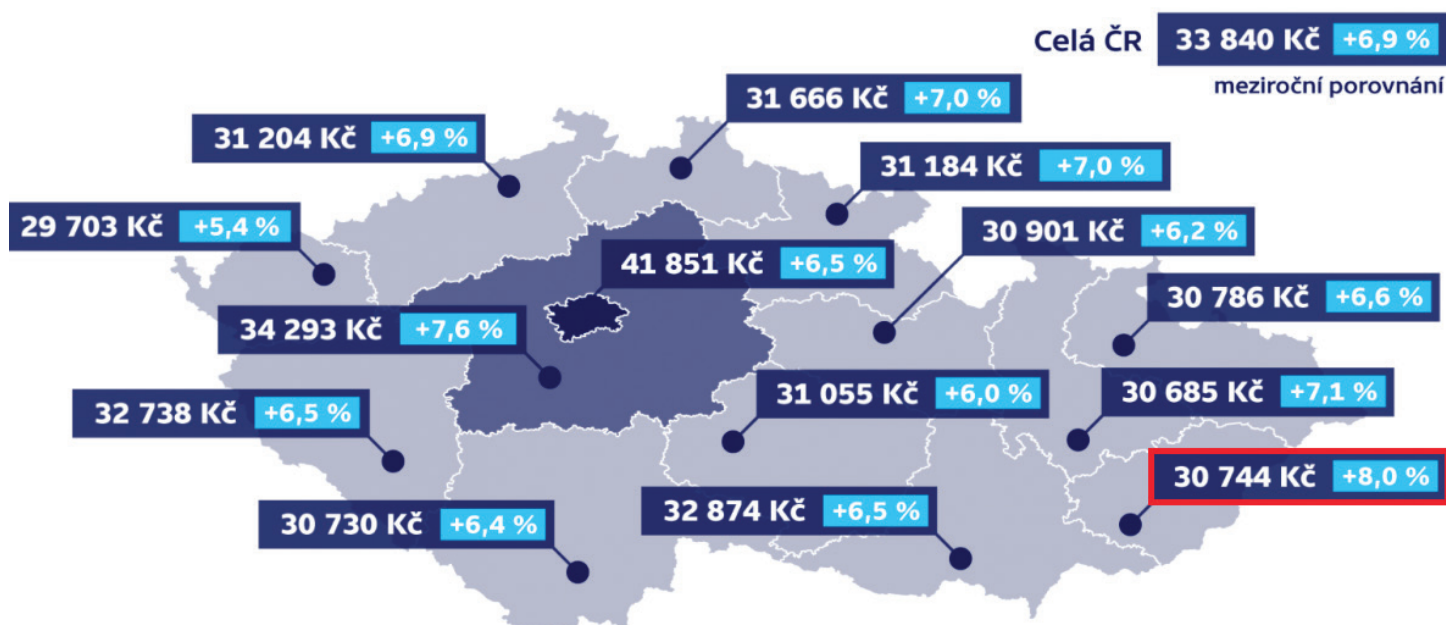

# Zaměstnanecké výhody – benefity

V roce 2018 jsme na zaměstnanecké výhody (benefity), kam řadíme také část nákladů na vzdělávání a rozvoj zaměstnanců, vynaložili celkem 14,7 milionu korun, to je o 2,7 mil. více než v předcházejícím roce. Největší část tvoří podíly zaměstnanců na hospodářském výsledku firmy, kde bylo vyplaceno přes 10,5 milionu korun včetně odvodů. Předpokládáme, že v letošním roce na benefity vynaložíme přibližně 15,5 milionu korun, na zaměstnance to tedy bude v průměru 63 tisíc korun! Odečteme-li z této částky v průměru 13 tis. Kč, které jdou do odvodů státu, zůstává cca 50 tisíc ročně v průměru přímo investovaných do každého

zaměstnance (podíly na hospodářském výsledku, strava, penzijko apod.). To je cca přes čtyři tisíce korun další příjem měsíčně v benefitech, který takto každý z nás získává. Přemýšlíme-li tedy o výši své mzdy, je třeba připočítat i tuto částku, kterou Kovar a.s. věnuje zaměstnancům nad rámec standardní měsíční mzdy. Ostatně letos v únoru každý z nás obdržel spolu s lednovým výplatním lístkem písemnou informaci o výši benefitů, které v roce 2018 obdržel.

Pavel Miča

benefit	Náklad 2018 v tis. Kč	Náklad 2019 v tis. Kč = odhad
Podíly na hospodářském výsledku (vč. odvodů)	10.565,4	11.250,0
Doplatek na stravování 55%	1.206,8	1.210,0
Penzijní připojištění	1.016,0	1.020,0
Vzdělávání (jazyky, odborné ... ne povinné vzdělávání)	450,0	450,0
Tři dny pracovního volna (odhad nákladů)	1.148,3	1.300,0
Jubilea, příspěvek na svatbu, dopravu apod.	297,1	300,0
Výhodný firemní telefonní a datový tarif	nespecifikováno	nespecifikováno
Bezúročné půjčky	nespecifikováno	nespecifikováno
<b>Celkem za rok cca</b>	<b>14.683,6</b>	<b>15.530,0</b>

## Slasti personalistovy, tentokrát ŽIVOTOPISY



Někdy se v životopisech uchazečů o práci setkám s docela zajímavými informacemi a tvrzeními. Níže uvádím některé, jak jsem je zachytil já nebo mí profesní kolegové. Posuďte sami, práce personalisty může být také velmi veselá. Lidé do svého životopisu (CV) například napsali:

„Dobrý den, dovoluji mi se představit. Narodila jsem se svojí matce. Na střední škole jsem maturovala gravidní s velmi dobrými výsledky.“

„Neberte mých 12 předchozích prací jako důkaz přelétavosti. Ze žádného zaměstnání jsem neodešel dobrovolně.“

Jedna slečna ze Zlína v životopise uvedla: „2011 – 2013, fashion nákupy, bohatý přítel.“ Naopak pracovitě jistě působil mladík, který si do životopisu napsal „březen 2016 – duben 2016, malování bytu rodičů“.

Jistý zmatek také způsobila potenciální šéfka účetních, která neuměla psát čárky mezi slovy a o svých zájmech napsala: „vaření psi a čtení“

A nakonec hezký argument v CV: „Vyjednávací dovednosti posiluji od dětství doma v bojích s bratrem o to, které ponožky jsou čí.“

Pavel Miča

# Výšlap na Vartovnu

Po vydařeném loňském výšlapu z Leskovce do Valašské Polanky (kopečky za železnicí), jsme 7. června vyrazili na 2. ročník turistického výšlapu – tentokrát druhá strana údolí – z Leskovce přes Vartovnu do Valašské Polanky – celkem 12,5 km. I přes vydatný ranní déšť a špatnou předpověď počasí, nás po obědě ze základny vyrazilo devět + jeden pes. Postupně jsme se rozrostli na patnáctičlennou skupinu. Karlův nepřehlédnutelný „plášť deště“, účinkoval perfektně po celou dobu výšlapu. Zdárné zakončení akce proběhlo v restauraci „U nás“, kde nás pohostili vyhlášenými hamburgery.

Jana Marečková



Nepál nestačil,  
musel jsem do  
Chile... (více na straně 6)



# Tak on mu ten Nepál vloni nestačil...

Ano, rok se sešel s rokem a podívejme, Ivan Kamenec se opět toulal, tentokrát v dalekém jihoamerickém Chile, letos na přelomu května a června. Tak nyní jen krátce:

**Nejlepší a nejhorší zážitek?**

Poušť Atacama je hodně „zajímavá“, ale nejhorší bylo být 14 hodin v letadle a potom čínská polévka na snídani.

**Co ti zůstalo v paměti, na co nejvíce vzpomínáš?**

Chile není ani chudá ani bohatá země, obrovské nerostné bohatství je drží nad vodou. Produkuje 60 % světové těžby mědi. Venkov je velmi chudý – naše domy mají asi dvacetinásobnou hodnotu proti chilským. Nejsou to sice chatrče z plechu od barelů, ale je to velmi levné bydlení. Je to dlouhá řada vzpomínek na tamní přírodu, palmový les, kaktusy, poušť, vyschlá solná jezera, plameňáky, lamy, supy, činčily, lachtany ...

**Kam to bude příště, bude-li?**

Velký konkrétní cíl zatím nemám, někde vzadu v mé hlavě ale je, že bych se rád ještě jednou vrátil do Nepálu.



# Pavel na traktoru



**A jeřda, stalo se. Kristýna ohlásila, že bude mít děťátko, a my si říkali, safra, co teď. To jsme ale ještě netušili, že v Lidečku žije jistý zootechnik Ing. at Mgr. Pavel Vokřál a začíná se poohlížet po nové pracovní výzvě. A když tak jednou jel kolem poutače s naší pracovní nabídkou ...**

**Pavle, vy pocházíte z Východních Čech?**

Ano. Nyní bydlíme s mojí skvělou manželkou v Lidečku a snažíme se vychovávat tři děti. Na Valašsko jsem se přiženil právě z východních Čech. Vyrostl jsem ve Rtyni v Podkrkonoší. Do otcovy smrti rodiče vedli menší hospodářství. Po osmiletém gymnáziu jsem šel studovat do Brna. Zootechniku na „zemědělce“ a hygienu potravin na „veterině“. Po škole jsem pracoval jako správce farem na Sedlčansku a v Lípě nad Orlicí. Po svatbě před pěti lety jsem se přestěhoval do Lidečka a začal pracovat jako zootechnik ve Francově Lhotě. No a když jsem se začal poohlížet po jiném místě, tak jsem našel inzerci KOVARu na moje současné místo. Fotku cedule u silnice mám stále schovanou a jsem rád, že jsem tuto práci získal.

**Oficiálně jste u nás od ledna letošního roku, ale vídával jsem vás tady už od podzimu. Co to?**

Poprvé jsme se dostali do kontaktu na konci října. Na první schůzce jsme se dohodli na občasných výpomocích při podzimních pracích se skotem. Mohli jsme se s kolegy traktoristy vzájemně s předstihem seznámit a „ořukat“.

**Je něco, co vás tady u nás překvapilo nebo dokonce zaskočilo?**

Při snaze zapadnout do jiného firemního prostředí a klimatu není o malá překvapení nikdy nouze. Prozatím jsem pracoval pro firmy, které se zemědělstvím zabývaly na 100 % a riziko chyb ohrožovalo existenci firmy. V Kovaru jste unikátní tým, že z „kravína“ jste vydupali a vypořídali strojírenskou firmu známou po celém světě. Smět tu pracovat prostě je důvod k pocitu hrdosti. A na to, že tu zemědělství je tak trochu Popelkou, se dá zvyknout.

**Jaké jsou vaše nejbližší pracovní plány, co chystáte?**

V práci se kromě zemědělství očekává, že zastanu ještě další oblasti. No nerad přiznávám, že se mi to stále nedaří na takové úrovni, aby se mi klidně spalo. Oblast životního prostředí a odpadů si s sebou táhne balík vyvíjející se legislativy a vzájemných souvislostí. Jejich obsáhnutí pro mne nebude krátkodobá záležitost.

A osobně? Opravdu jenom díky obětavé a milující manželce mám doma mír a klid. Můžeme se tak upnout na zvládání vnějších vlivů. Takže nás rozptylují už „jen“ hypotéka, složenky a jiná drobná „existenciální ujištění“.

**Tak a pro zvědavé řekněte ještě něco o sobě ... zájmy a záliby?**

Koníčkem je mi život. Těším se domů na manželku a na děti. Vážím si, že můžu žít rodinu prací, která mě baví. Náturou jsem spíš samotář. Fungující rodina mi můj „životní prostor“ a potřeby krásně a beze zbytku vyplňuje.

Děkuji.

Za vás všechny byl zvědavý a ptal se Pavel Miča

# Mobilování s Kovarem

Vážení kolegové,

v říjnu vyprší naše smlouva s T-mobile, vyzvali jsme proto operátory k předložení nabídek pro další období. Jako nejlepší jsme vyhodnotili nabídku od společnosti Vodafone, a to jak pro Vás, kteří využíváte tento firemní benefit, tak pro firmu.

Při vyjednávání o cenách a tarifech jsme kladli důraz na ceny služeb pro dvě odlišné skupiny uživatelů:

1. Většina z Vás využívá svá mobilní čísla bez přístupu na internet, tedy bez dat a s minimálním množstvím volání mimo skupinu Kovar. Pro tuto skupinu uživatelů nám Vodafone nabídl paušál za 1,21 Kč (ano, opravdu je to jedna koruna a 21 haléřů) bez volných minut s tím, že pak každá provolaná minuta mimo skupinu Kovar bude stát 0,46 Kč za minutu, což je o 1/4 méně, než máme nyní.
2. Druhou skupinu uživatelů tvoří ti z Vás, kteří používají chytré telefony a kteří požadují stále více dat. Jednotlivé tarify a jejich srovnání s dosavadním tarifem jsou uvedeny v příložené tabulce. S novým neomezeným tarifem TP6

tedy budeme platit za 5GB dat přibližně stejně jako jsme platili dosud za 1,5GB, sleva tedy dosáhla 1/3 z původní ceny.

Pro ty z Vás, kteří používáte služební mobily, máme také dobrou zprávu a sice Vodafone nám během prázdnin posílá signál v místech kde je ho málo. V první fázi jsme se dohodli na posílení v kancelářích mistrů montáže i svárny a v přílehlých halách „500“ a „Seníku“.

Až do 10. října 2019 jsme částečně vázáni smlouvou s T-mobile, převody čísel tedy musíme provést postupně s tím, že největší část převedeme v průběhu října.

Pokud Vás nabídka Vodafone zaujala a chcete využít některý z nových tarifů pro Vaše čísla, která ještě nejsou v našem benefitu zařazena, můžeme převod udělat již nyní. Vodafone nám nabídl možnost převodu dalších 100 čísel do naší skupiny.

V případě dotazů mě neváhejte kontaktovat, buď mailem nebo i telefonicky na 603 259 266.

Pavel Bambuch

## Změny tarifů v benefitu Mobilování s Kovarem od 10. 10. 2019

Původní tarif T-mobile		→	nový tarif u Vodafone	
	PNM1		TP1	
Paušál	24,20		1,21	Kč
Volné jednotky	40		0	minut
Volná data	0		0	MB
Volání ČR	0,61		0,46	Kč/min.
SMS	0,61		0,61	Kč/ks
MMS	4,54		4,54	Kč/ks

## tarify s neomezeným voláním a SMS

	T-mobile	→	Vodafone		Tarif	úspora	%	data k dokoupení	
bez dat	-		242,00	Kč	TP2	-	-	-	-
PNM2 - 400MB	278,30		278,30	Kč(500MB)	TP3	0,00 Kč	0%	250MB	72,6 Kč
PNM3 - 1,5GB	346,10		302,50	Kč	TP4	43,60 Kč	13%	250MB	72,6 Kč
PNM5 - 3GB	459,80		338,80	Kč	TP5	121,00 Kč	26%	500MB	96,8 Kč
PNM4 - 5GB	543,29		363,00	Kč	TP6	180,29 Kč	33%	500MB	96,8 Kč

cena jedné MMS je 4,54Kč/ks

Všechny ceny jsou koncové tedy včetně DPH 21%

Zúčtovací období u Vodafone bude vždy kalendářní měsíc

O převodu čísel pod Vodafone Vás budeme průběžně informovat



# Kontejnerová sestava pro Kanadu

V loňském roce jsme v Kovaru pro našeho zákazníka vyrobili patrovou kontejnerovou sestavu (12960/1 + 12961/1), ale až v těchto týdnech dochází ke zprovoznění celé instalace na místě určené v Kanadě.

Spodní kontejner je osazen motorgenerátorem o hmotnosti 15.000 kg a výkonu 1.200 kW. V horním kontejneru se nachází tlumiče, spalinový výměník a technologie SCR (Selective Catalytic Reduction), což je jedna ze dvou technologií, které umožňují snížit emise výfukových plynů vznětových motorů na úroveň norem Euro IV a V. Provedení kontejneru

navíc muselo splňovat požadavek zákazníka na útlum na hladinu akustického tlaku 55 dB(A) ve vzdálenosti 10 m od kontejneru, přičemž akustický tlak motoragregátu v 1 m při plné zátěži činí 106 dB(A). Použili jsme proto trojskladbovou izolaci stěn a stropu u spodního kontejneru. Celá sestava po vystrojení technologií váží 65.000 kg a bude sloužit jako záložní zdroj elektrické energie pro nemocnici Woodstock General Hospital v provincii Ontario.

Štěpán Maliňák

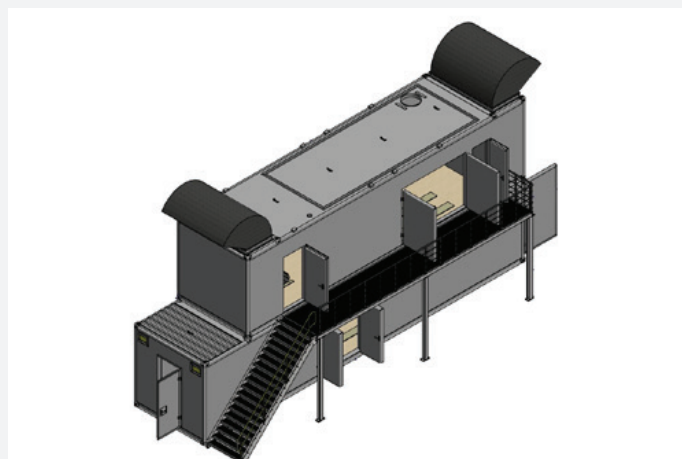

## Ukončili jsme dvouletý projekt vzdělávání

V březnu 2019 jsme zdárně ukončili náš dvouletý projekt vzdělávání, kterého se účastnilo 33 zaměstnanců. Celkově bylo odškoleno 3.026 vzdělávacích hodin ve 155 školících dnech. Hodnota projektu byla cca 1,2 mil. Kč s 15% spolufinancováním. Vzdělával se jak TOP management, tak také kolegové z úseku obchodu, do tématu týmové práce jsme zapojili i další kolegy. Např. v účetních, ekonomických a právních kurzech naše kolegyně absolvovaly přes 200 vzdělávacích hodin. Jsem přesvědčen, že čas takto strávený byl jistě přínosem odbornému i osobnímu rozvoji a pomohl také rozvoji naší firmy.

V současnosti máme přihlášen další dvouletý projekt podnikového vzdělávání, který zahájíme na podzim letošního roku, pokud vše dobře dopadne a projekt bude schválen. Do tohoto projektu už zapojíme celkem 70 spolupracovníků.

Navržená hodnota projektu je stanovena na 1,6 mil. Kč opět s 15% spolufinancováním. Zaměřit se chceme opět na manažerské vzdělávání, budeme pokračovat ve vzdělávání kolegů v obchodním úseku (témata si zvolí sami) a velký prostor chceme věnovat technickému a rozvojovému vzdělávání přímo v našich provozech (nástroje a metody zlepšování kvality a štíhlá výroba). Oproti předchozímu projektu jsme nyní zařadili také všechny naše jazykové kurzy, budeme pokračovat v rozvoji počítačové gramotnosti a také v účetních, ekonomických a právních kurzech.

Máte-li nějaké tipy na vylepšení obsahu i organizace našeho vzdělávání, sem s nimi!

Pavel Miča



EVROPSKÁ UNIE  
Evropský sociální fond  
Operační program Zaměstnanost

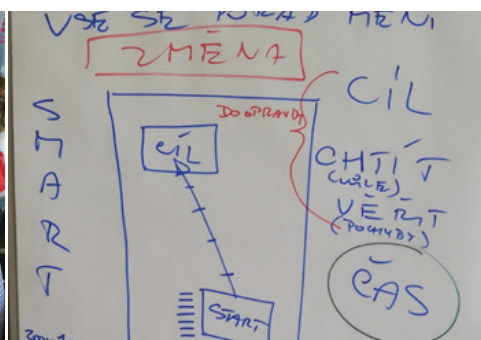

# Noví zaměstnanci:



Ludmila Trčková – uklízečka

Naše nová paní uklízečka paní Ludmila Trčková o sobě říká „Jsem v pohodě!“. A protože jsme rodinná firma, je přirozené, že u nás už 14 let pracuje také její syn Roman, nyní nově jako vedoucí elektrotechnik. Paní Ludmila je veselá osůbka, má už čtyři vnuky a říká, že to určitě ještě není konečná. Ráda sportuje = kolo, plavání, turistika a ráda také pečuje o svou zahradu. A vzkazuje nám: „Chlapi, nedělejte mi tady moc „binec!“

---

## Bc. Martin Janáč – plánovač výroby

Jsem z Horní Lidče, je mi 32 let, jsem ženatý, mám syna a v srpnu čekáme druhého potomka. Vystudoval jsem SPŠ strojnickou ve Vsetíně, následně bakalářské studium na UTB ve Zlíně, obor Informační a řídicí technologie. Po škole jsem pracoval jako Technolog/výrobní mistr ve firmě FORM s.r.o. Po 2 letech jsem se odstěhoval do Olomouce a nastoupil jako Inženýr vývoje oprav leteckých motorů (společnost Honeywell Aerospace), po přestěhování zpět na Valašsko jsem začal pracovat jako Normovač zde ve firmě Kovar a.s., kterou jsem ale po 2 letech na čas opustil. Pracoval jsem v automobilovém průmyslu na pozici Projektový manažer, ale náplň práce neodpovídala mým představám. Když mi bylo nabídnuto vrátit se do Kovaru na novou pozici Plánovač výroby, k mému rozhodování velmi přispělo pro mě známé prostředí, dobrý kolektiv a možnost získání nových zkušeností díky změně pracovní pozice. Volný čas trávím nejčastěji s rodinou, mám rád sport, četbu a cestování.



---

## Lukáš Haničák - lakýrník



Lukáš Haničák je novým lakýrníkem a v týmu Pavla Filgase nahradil pana Polanského, který odešel do důchodu. Se svou ženou a dvěma dětmi bydlí v Novém Hrozenkově. Pracovní zkušenosti v oboru lakýrníka získal ve firmě Zamet, kde pracoval řadu let v lakovně a též krátce působil ve firmě Lakovna-Hajdík. Zde si vyzkoušel, co to je pracovat v sériové výrobě, a to byl hlavní důvod proč se rozhodl přijmout pracovní nabídku v naší firmě, která je zaměřena na kusovou výrobu a s tím je spojena velká rozmanitost a pestrost práce. Na otázku, jak tráví volný čas, odpověděl stylem sobě vlastním – stačí když je pohoda, dobré jídlo a dobré pivo.

## Martin Filgas - strojírenský dělník stř. 110 tváření plechů



Martin je rodák z Lužné, vyučený zámečnický, který pracoval takřka dvacet let v dřevozpracující firmě. U nás od dubna pracuje na pozici nůžkař (dělení materiálu). Konečně, tato práce mu není cizí, jen vyměnil dřevo za ocel a centimetry za milimetry. Martinovy volnočasové aktivity sice nejsou sportovního charakteru, ale zvládnout práci řezníka, kterou příležitostně vykonává, to není pro každého. Věnuje se také košíkaření, chovu drobného domácího zvířectva a pracem kolem domku, který si před časem pořídil. Zajímavostí je jmenná shoda se svým spolupracovníkem, který pracuje vedle něj na lisu.

---

## Ing. Zdenka Zajícová - obchodně technický specialista

Pro firmu KOVAR a.s. jsem se rozhodla na základě doporučení mého bývalého kolegy a kamaráda. Vystudovala jsem UTB Zlín, Fakultu managementu a ekonomiky. Před nástupem do naší firmy jsem pracovala ve více výrobních firmách, ve většině případů jako obchodní manažerka. Narodila jsem se a velkou část života prožila ve Vsetíně. Před devíti lety jsme se s manželem Tomášem přestěhovali do nedaleké Lužné, kde vychováváme dvě děti, Tomáška a Kateřinku. Ve volném čase se věnuji hlavně svým dětem a jejich koníčkům, takže většinu času trávím buď na fotbalových zápasech nebo na tanečních soutěžích Zumbly. Já sama mám také ráda sport, a to především tanec, běh a turistiku. Mojí celoživotní vášní je ale cestování a poznávání nových míst a nových tváří.



---

## Šimon Srba - elektroúdržbář



Šimon je z Valašské Polanky a doposud pracoval jako údržbář v Continental Barum Otrokovice. Uznejte, na dojíždění docela daleko. A když se u nás uvolnilo místo na elektroúdržbě, přišel k nám. Šimon má syna Matyáše, 10 měsíců, takže si ho nyní užívá hlavně Šimonova partnerka Silvie. Když má chvíli, Šimon rád hraje fotbal (aktivně za Polanku), teď ale hlavně opravuje rodinný dům. To mu nyní sebere veškerý volný čas.

# Blahopřejeme

V průběhu prvního pololetí roku 2019 se udála řada významných životních i pracovních událostí. Všem gratulujeme a přejeme mnoho úspěchů a spokojenosti v soukromém i pracovním životě.

## Životní jubilea:

50 let věku:

Karel Novosad, Pavel Hromada

60 let věku:

Karel Hromada, Jaroslav Smílek st., Stanislav Kašpar

## Sňatek:

Martin Chuděj

Petra a Jiří Macháčovi

## Odchod do důchodu:

Bohuslav Polanský

## Pozvánka na firemní akci

### FIREMNÍ ODPOLEDNE PRO ZAMĚSTNANCE S RODINAMI

Srdečně Vás zveme na tradiční letní setkání současných i bývalých zaměstnanců KOVAR a.s., které se uskuteční v pátek 19. 7. 2019 od 14.00 hod. na fotbalovém hřišti v Leskovci. Jako vždy se můžete těšit na fotbalové utkání, guláš, bohaté občerstvení, skvělou muziku i atrakce pro děti i dospělé.



### Kapela SKOTSKÝ STŘIK



Kovaránek, firemní periodikum, vydává Kovar a.s., Leskovec 212, [www.kovar.eu](http://www.kovar.eu), [mail@kovar.eu](mailto:mail@kovar.eu), tel.: 571 425 501.

Tisk: KODIAK print s.r.o. | Grafická příprava: Magnetico, [www.magnetico.cz](http://www.magnetico.cz)